

- ❖Olvassa el figyelmesen a kézikönyvet mielőtt a világítást kissereli.
- ❖Kérjük, csak akkor szerelje be a xenon izzókat, ha végig elolvasta az útmutatót.
- ❖Hibás beszerelésből adódó problémákért cégünk nem vállal felelősséget.

1. A biztonságos beszerelés érdekében, kérjük várja meg, amíg a világítás és a motor is lehűl.
2. A sérülések elkerülése érdekében, kérjük a lámpákat kapcsolja le.
3. Ne ejtse el, ne üsse meg az izzókat és ne érintse meg azokat, mert tönkremehetnek.
4. Figyelmesen kapcsolja össze a csatlakozókat, mert a hibás bekötés meghibásodáshoz vezethet.
5. Ügyeljen rá, hogy az izzó beszereléskor ne érjen hozzá a lámpabúra belső felületéhez.
6. Kérjük, fúrjon egy 25 mm-es lyukat a búra hátsó gumiborítására.
7. Amikor az izzót csatlakoztatja az áramátalakítóhoz, kérjük ügyeljen, hogy a megfelelő szálakat csatlakoztassa.
8. Amikor a tápegységet csatlakoztatja az áramátalakítóhoz, kérjük ügyeljen, hogy a megfelelő szálakat csatlakoztassa.

Technikai adatok:

Trafó / Ballast:

Működési feszültség: DC 12V

Működési hőmérséklet: -40 - + 105 C

Indító feszültség: 23 KV

Az izzó és a transzformátor beszerelése

FIGYELEM! A termék nem megfelelő beszerelése a termék meghibásodásához vezethet! A terméket csak és kizárólag autóelektronikai szakműhely szerelheti be, különben a termék jótállását veszíti!!!

1. Kérjük, hogy a kétoldalú ragasztó segítségével megfelelően rögzítse a ballasztot, és bizonyosodjon meg róla, hogy szilárdan tapad.
2. Csatlakoztassa az izzót a tápegységhez (piros és fekete csatlakozó).

Ellenőrzés

1. Bizonyosodjon meg róla, hogy a két szál nem ellentétesen csatlakozik.
2. Bizonyosodjon meg róla, hogy a csatlakoztatás után a szálak nem feszülnek, nem túl lazák és nincs rajtuk törés sem.

Működtetés

1. Mielőtt elindítaná a rendszert, bizonyosodjon meg róla, hogy minden alkatrész a helyére került.
2. Ellenőrizze, hogy a hosszú és rövid fény hatékonysága megfelelő-e.
3. Ellenőrizze, hogy az egyéb alkatrészek megfelelően működnek-e (hamgberendezések, lámpák, ablaktörők stb.)

Hibaelhárítás

1. Az izzó hibásan működik
Az izzó magas hőmérséklete megolvashatja a lámpabúrát.
Megoldás: Mozdítsa el az izzót 5 mm-re a lámpabúrától, egy csavarkulcs segítségével.
Probléma: Megváltozhat az izzó fényszöge.
2. Alacsony erősségű elektromos kisülés
Nem elegendő áramerősség esetén az izzó pislákol vagy alacsony a kisülése.
Megoldás: Egy relé szett segítségével stabilizálhatja a feszültséget.
Probléma: Oda nem illő hangok, amikor felkapcsolja a lámpát.

A doboz tartalma:

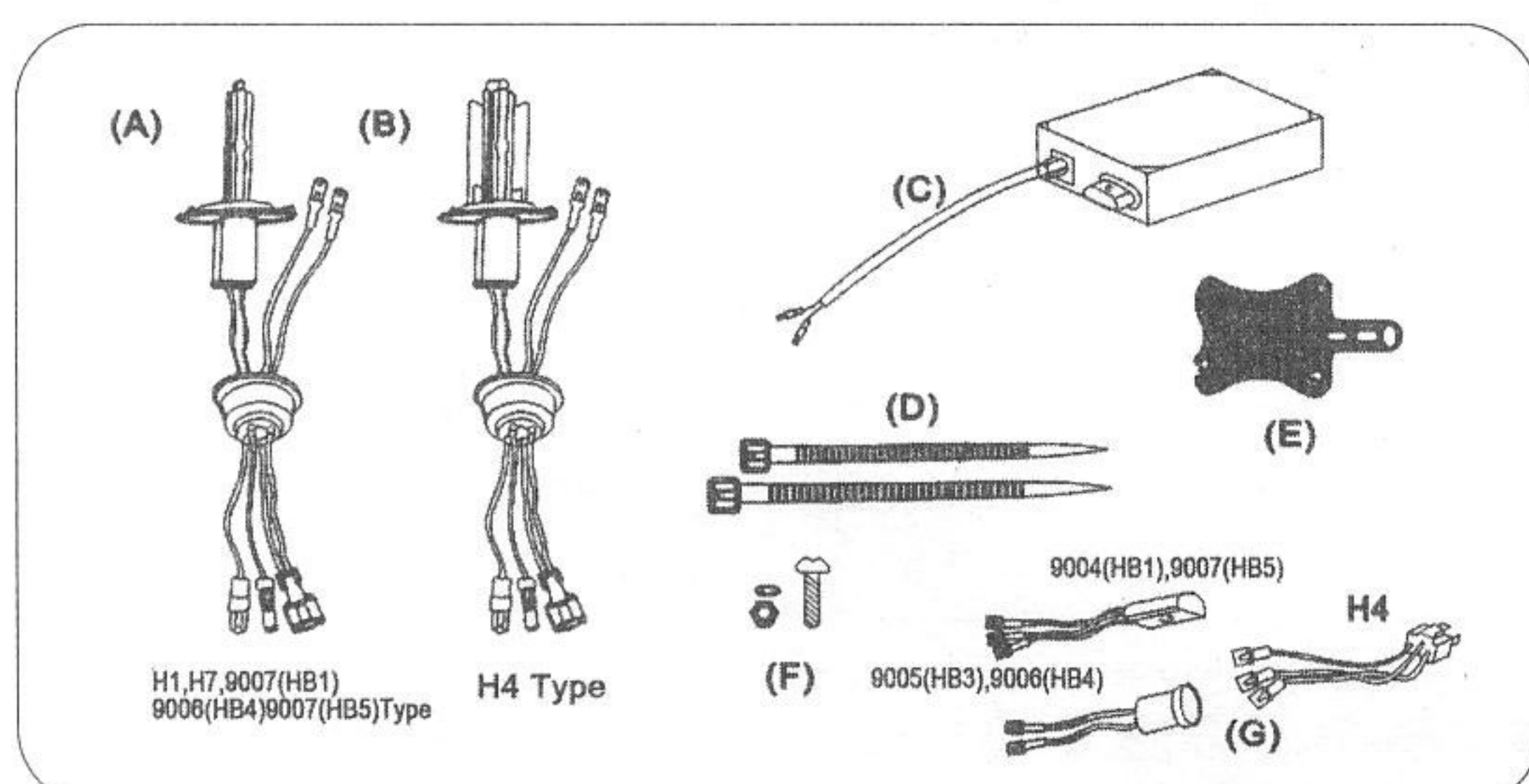

- A/B. 2 db. 35W-os Xenon izzó
- C. 2 db. Ballast
- D. 12 db. Szorító kapocs
- E. 2 db. Ballaszt tartó
- F. 14 szett csavar, anyacsavar és tömítés
- G. 1 szett csatlakozó

1. Beszerelés

1. Nyissa fel a motorháztetőt és vegye ki a bal és jobb lámpabúrákat. Ha van elég hely a motortérben a szereléshez, erre nincs szükség.

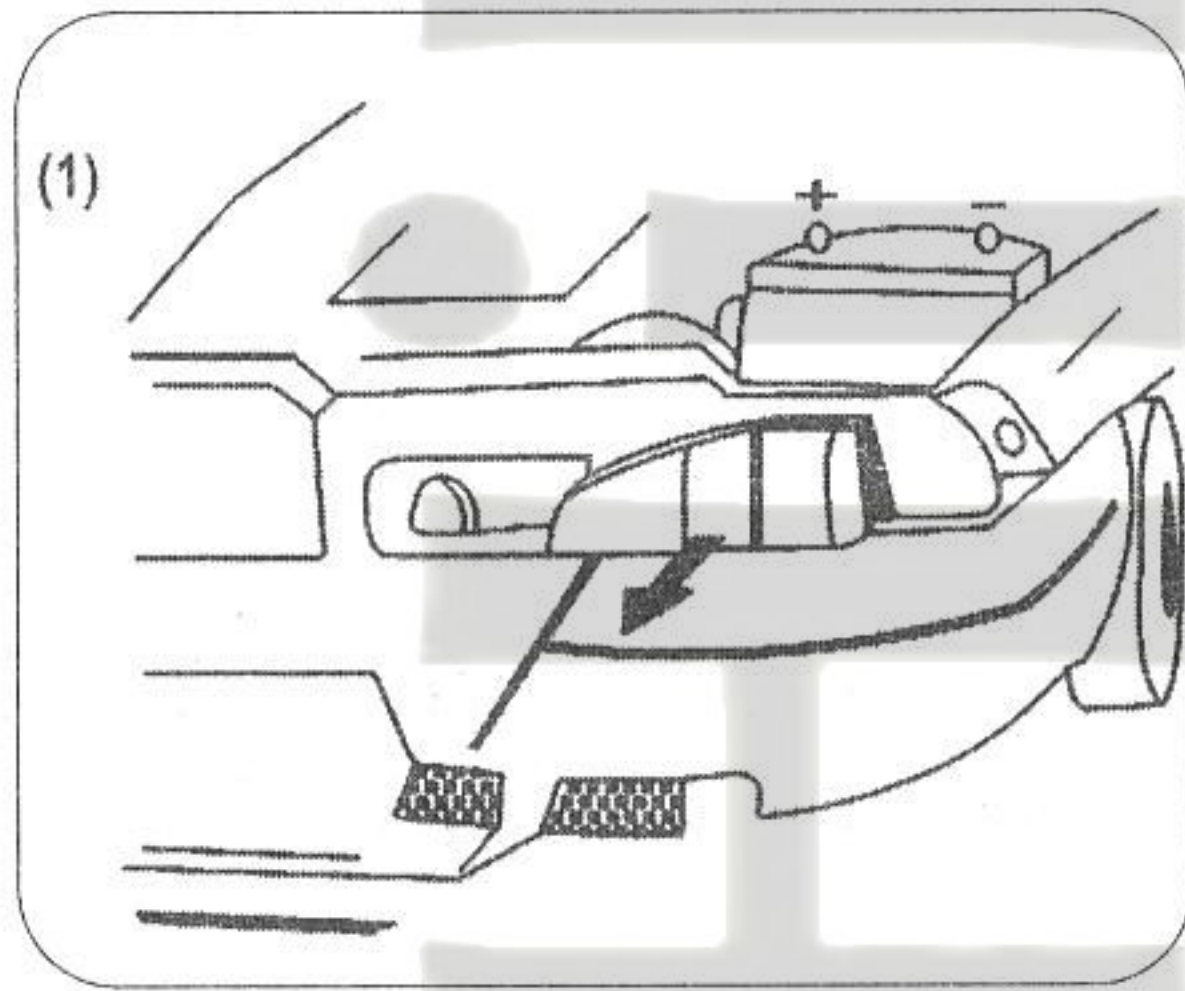

2. Vegye le a hátsó gumiborítást az izzóházból és vegye ki az eredeti izzót.

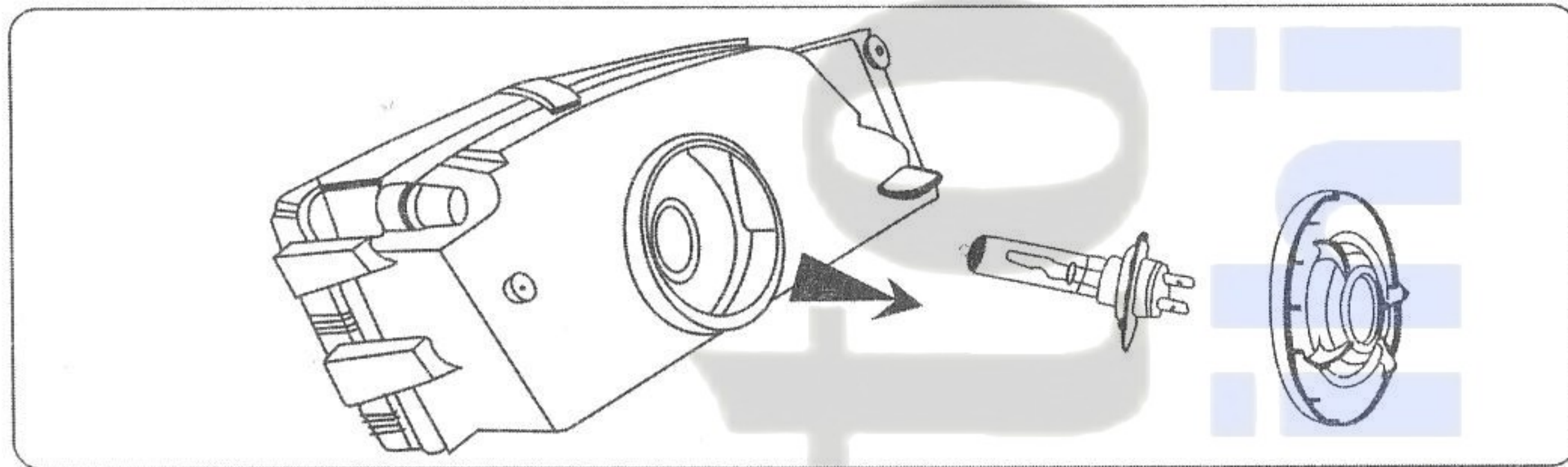

3. Fúrjon egy 25 mm-es lyukat a gumiborítás közepébe.

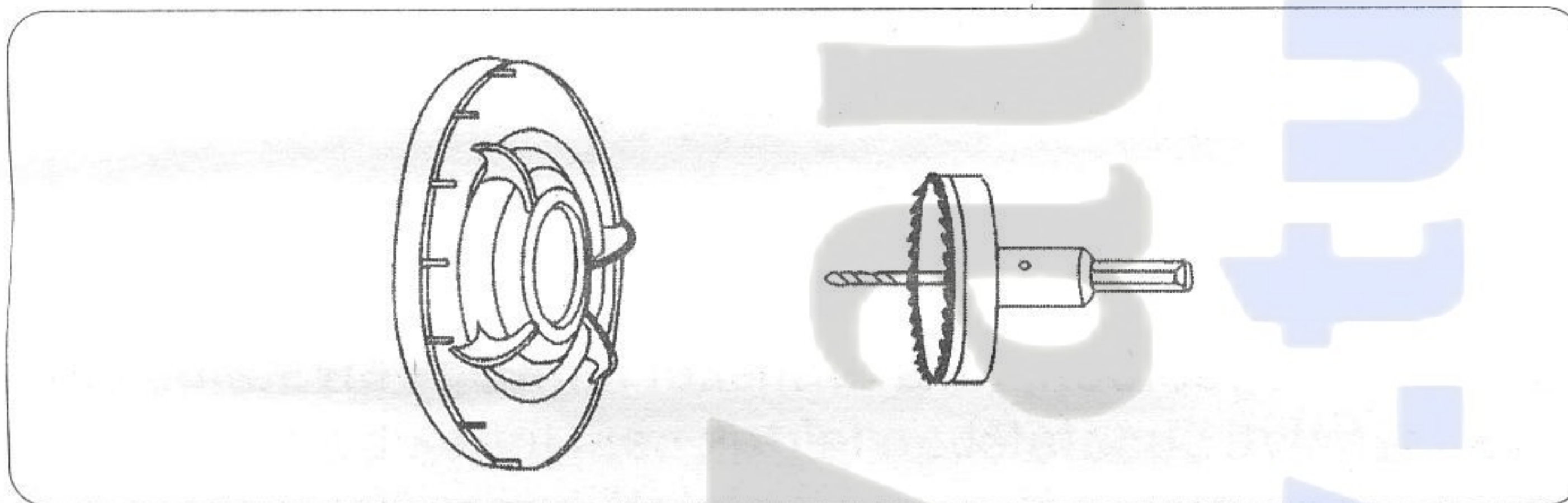

4. Tegye be a xenonizzókat a régiéik helyére.

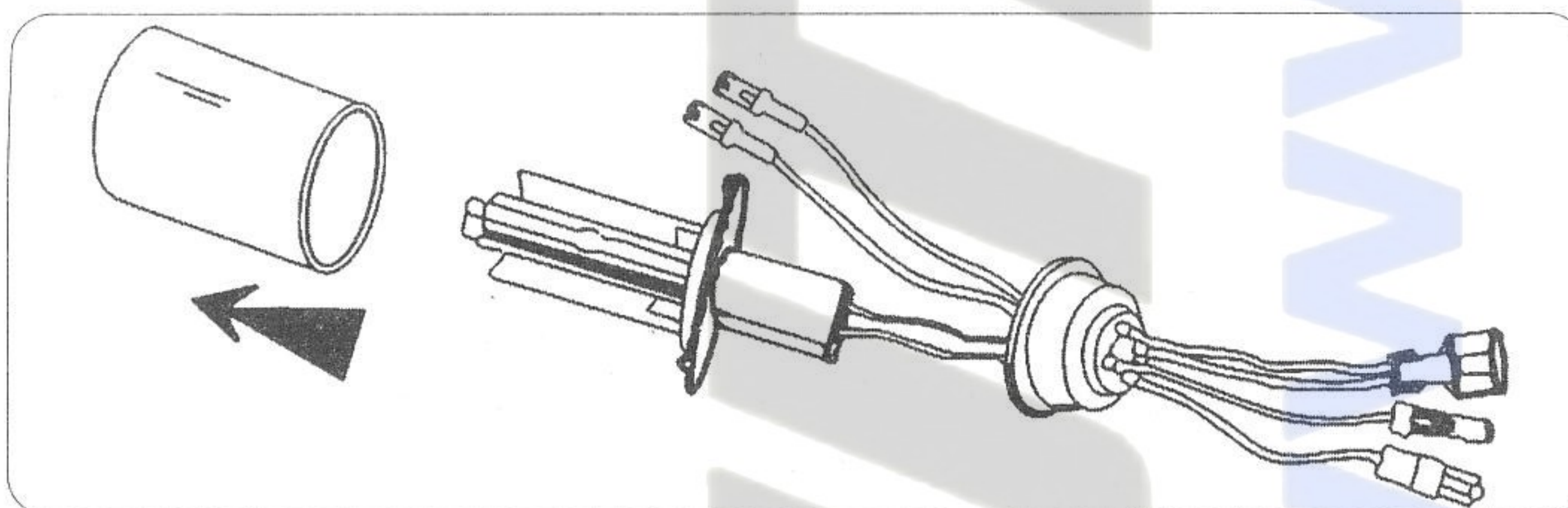

Megjegyzés:

Kímélje meg az izzókat bármilyen külső hatástól, hogy elkerülje a sérüléseket. Ne érintse meg az izzókat.

Ha az izzó mégis piszkos lesz száraz ruhával vagy alkohollal törölje le.

5. Helyezze a xenon izzót a búrába.

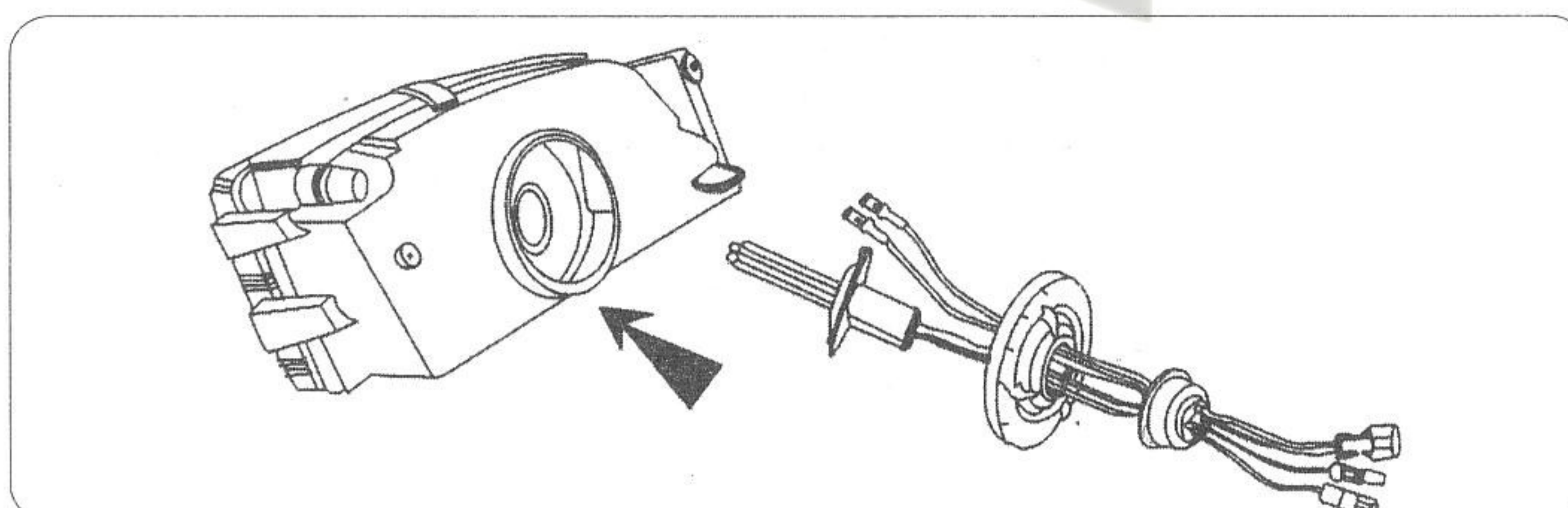

Megjegyzés:

Bizonyosodjon meg róla, hogy a nyomásrugó megfelelő pozícióban rögzül.

6. A tápegység beszerelése és egyéb fontos információk

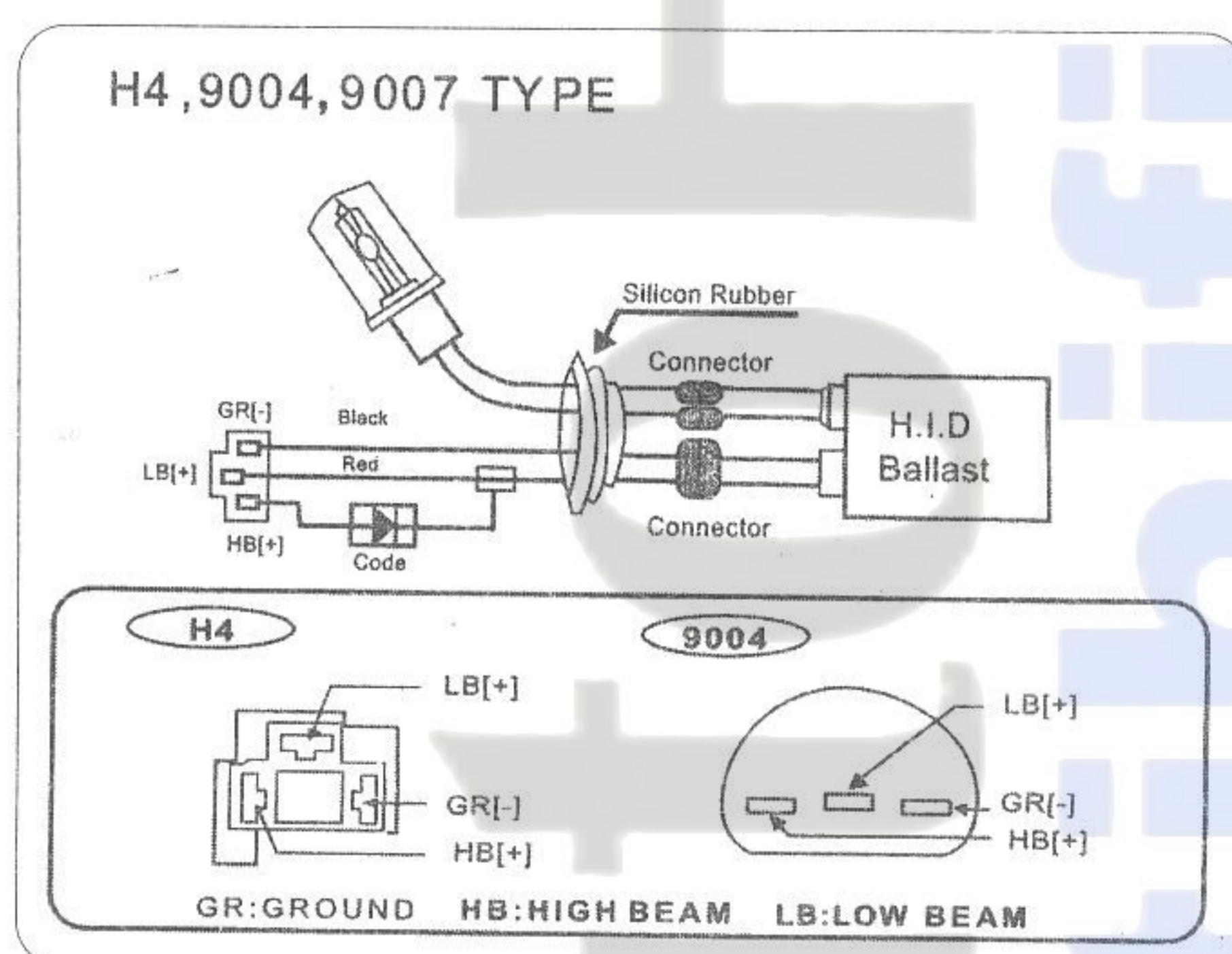

Kérjük használjon 20A-es biztosítékot (ennél gyengébb biztosíték használatát megolvaszthatja a biztosítékot, amikor felkapcsolja a lámpát).

7. Illessze az izzó vezetékét a gumiborításba és helyezze az izzót a búrába. Illessze a helyére a gumiborítást.

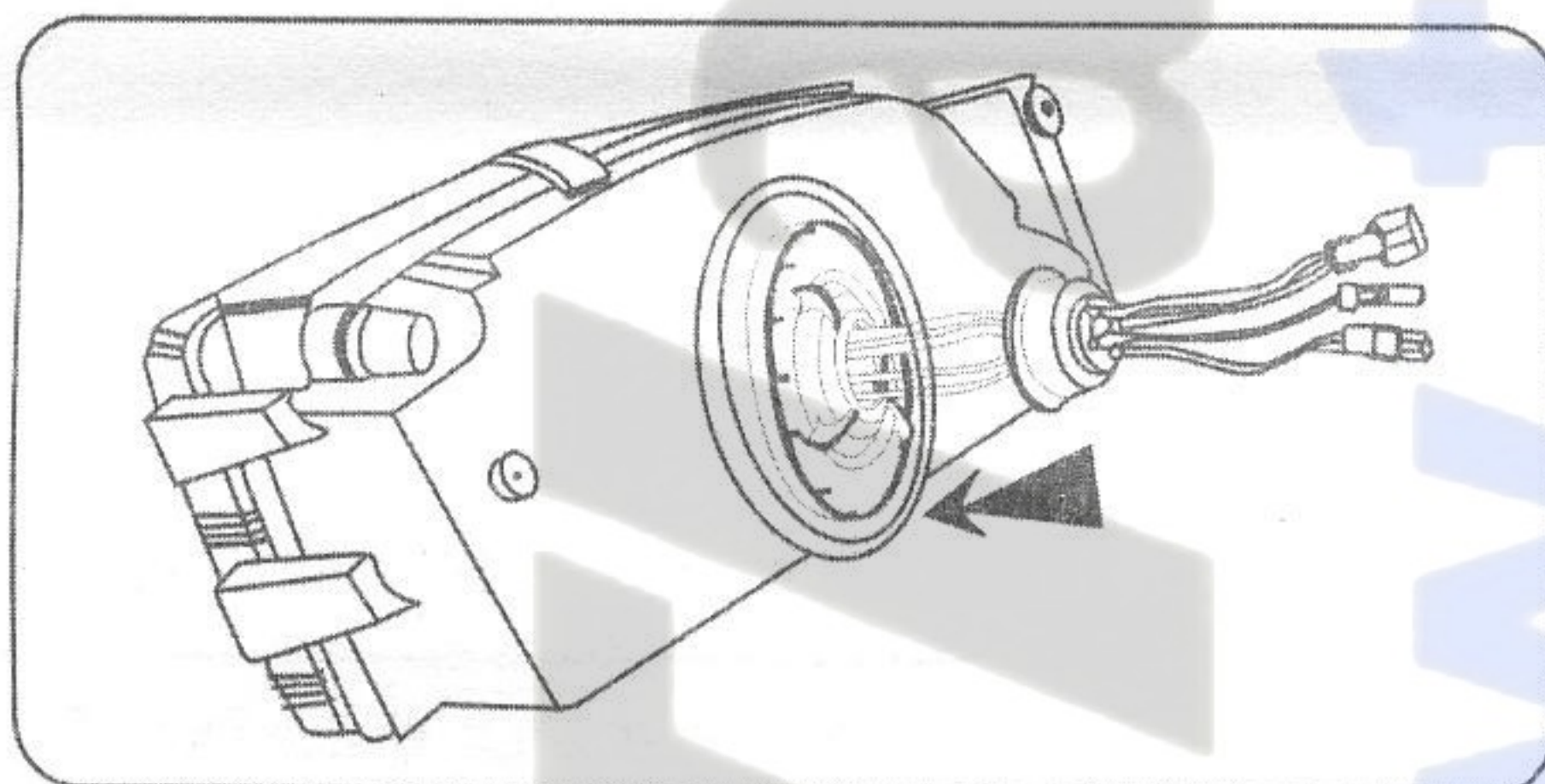

Tápegység beszerelése

- Illessze be a vezetékét a ballaszt belső nyílásába.
- Csatlakoztassa a ballaszt piros vezetékét az izzó piros (+) vezetékéhez és tegyen ugyanígy a fekete vezetékkel is.
- Csatlakoztatás után illessze a gumivédőt a helyére.

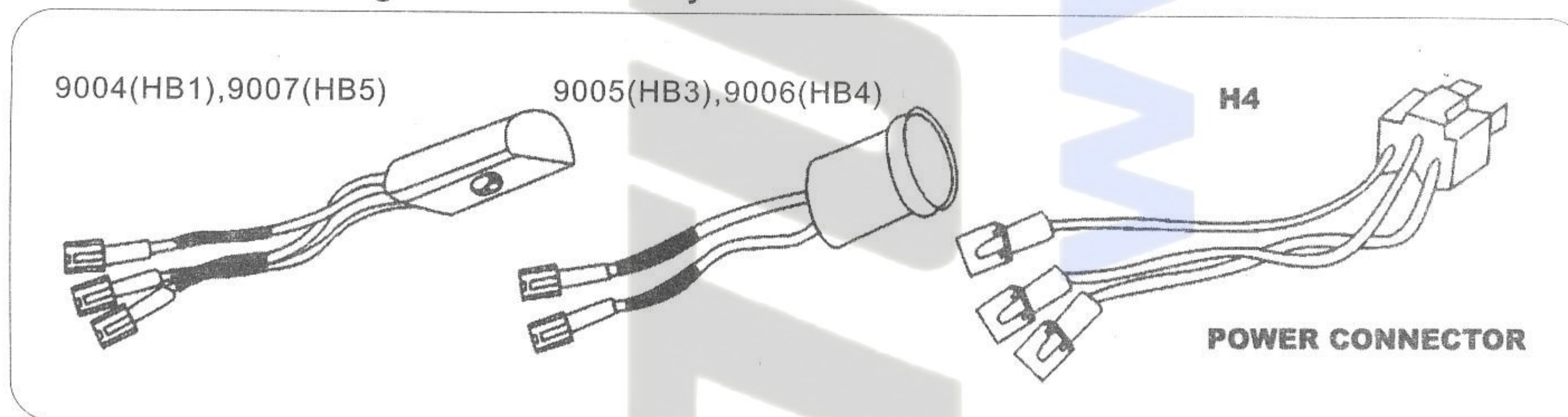

8. Rögzítse a ballasztot a motortérben a kétoldalú ragasztó segítségével, ezután rögzítse a szorító kapcsokat és tartókat. (Óvja a magas hőmérsékletektől.)

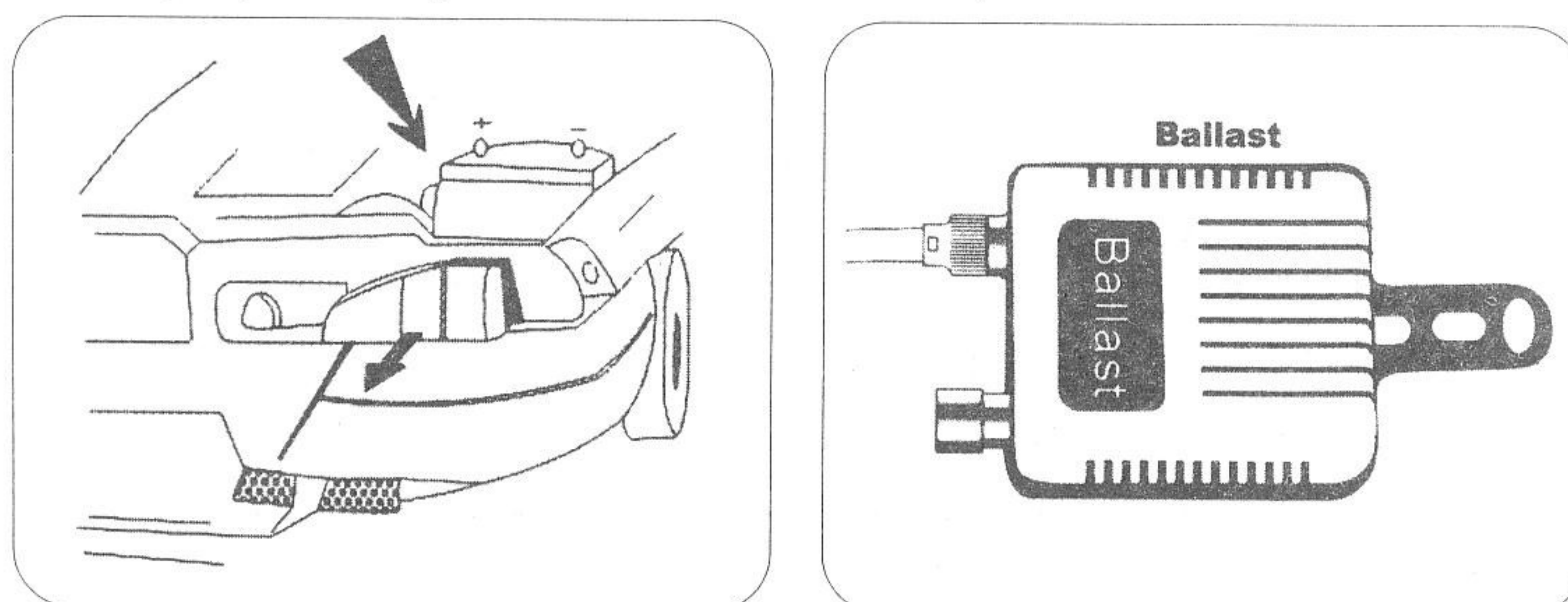

A relé beszerelése

- Fúrjon egy 25 és egy 8 mm-es lyukat a hátsó gumiborításba.
- Ahogy a rajzon látszik, először csatlakoztassa a relé kábeleit, aztán illessze a 8 mm-es lyukba azokat.

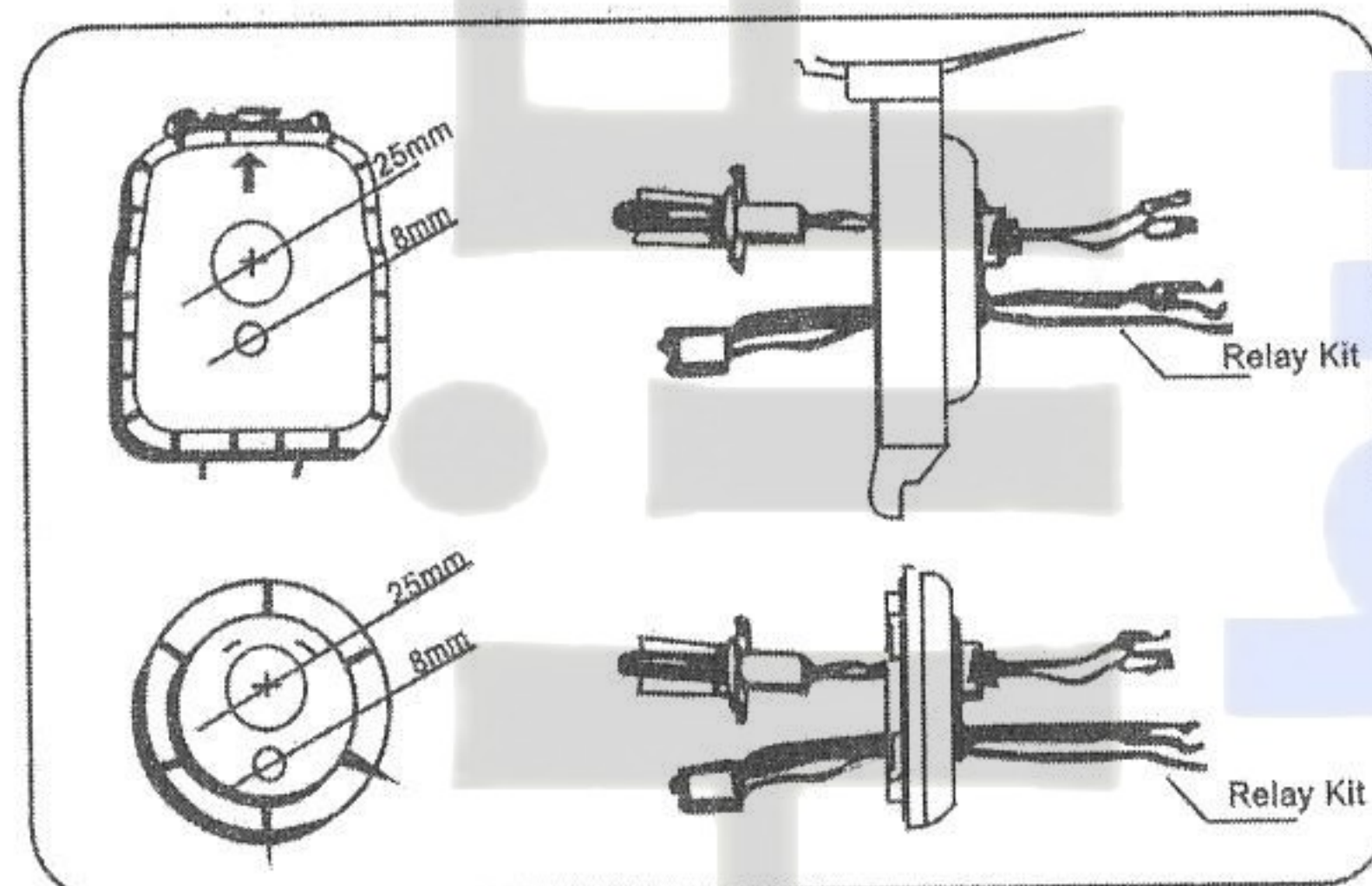

9. Csatlakoztassa a ballaszt kábeleit az izzó kábeleihöz.

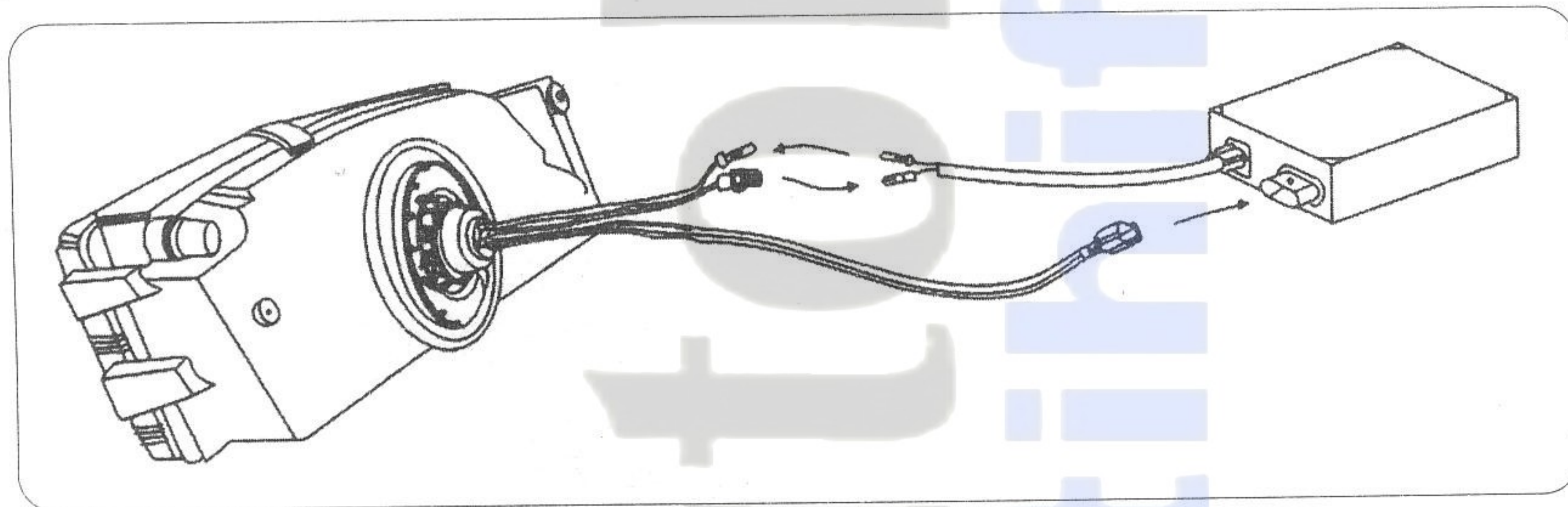

10. Ellenőrizze, hogy a két lámpa megfelelően működik-e.

Ha az izzók kialudtak, vagy pislákolnak, kérjük cserélje ki az akkumulátort 70A-re. Ugyanez a hiba fordulhat elő helytelen csatlakoztatás vagy rövidzárlat esetén.

H4 H/L Izzó

- Először olvassa el az alapinstrukciókat.
- Mielőtt beszereli a Bi-xenont, kérjük ellenőrizze, hogy a tápegység helyesen van-e csatlakoztatva. A pozitív és negatív szálak felcserélése esetén a rendszer károsodhat.
- Ne erőltesse a részek összeillesztését, mert az alkatrészek sérüléséhez vezethet.

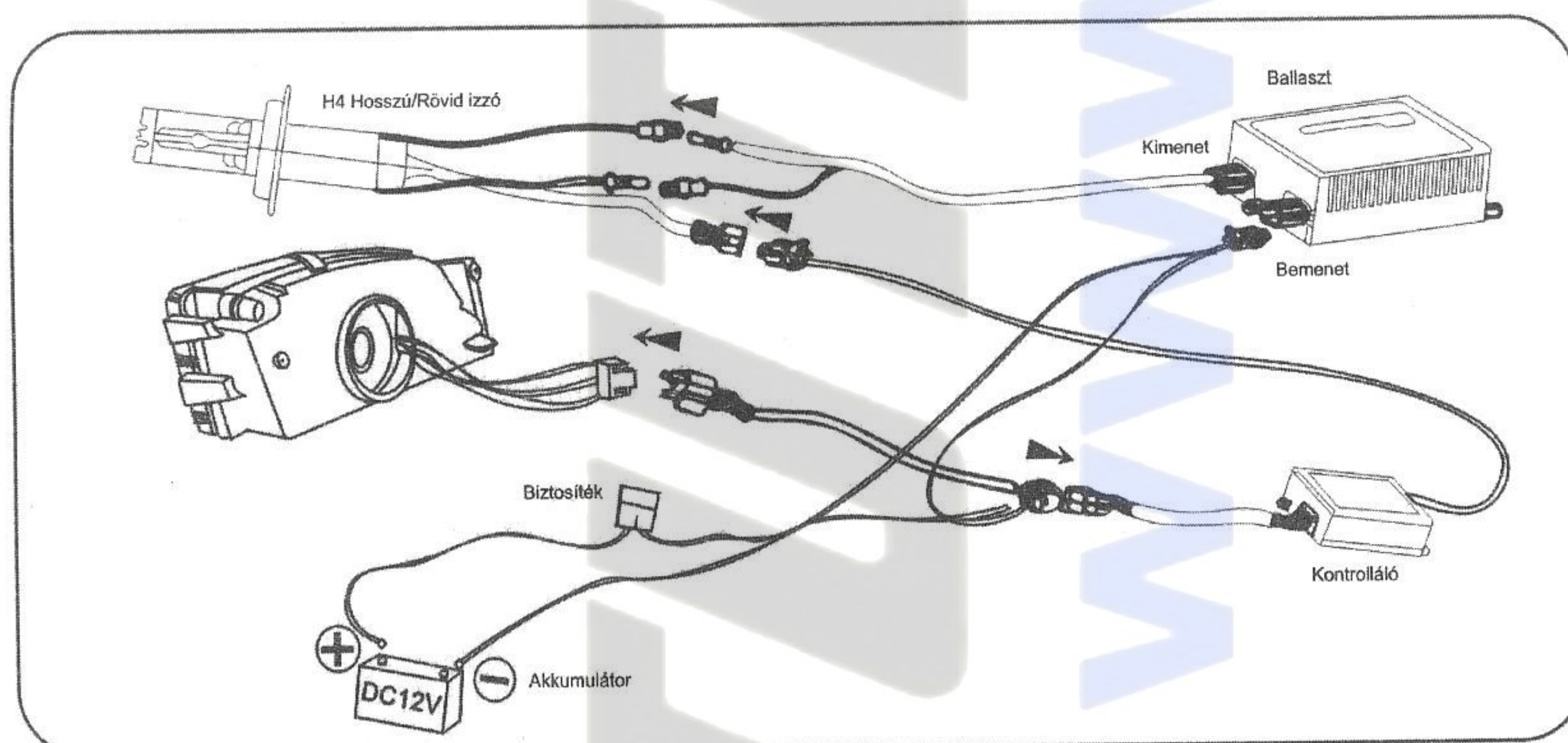

Megjegyzések:

1. Vigyázzon! A magas feszültség veszélyes!
2. Ne érintse meg az izzót, amikor felkapcsolja a lámpát, mert a hirtelen magas hőmérséklet megsértheti a kezét.
3. Ne nézzen közvetlenül a fénybe, mert a szeme megsérülhet.
4. Baleset esetén kapcsolja le a tápegységet, mert a törött magas feszültségű doboz és a kábelek elektromossága balesetet okozhatnak.
5. Semmi esetre se próbálja megjavítani, mert az ebből eredő hibákért felelősséget nem vállalunk. Minden esetben kérje szakember segítségét.
6. A készüléket tartsa távol gyúlékony anyagoktól, úgy, mint papír, olaj, festék, higító, stb.
7. Ne irányítsa felfelé a fényszöveget, mert a szembejövő forgalmat megzavarhatja és balesethez vezethet.
8. Ne kapcsolja fel a lámpákat, amíg a gépjármű indul.